

Abb. A



Abb. B



Teilleiste

Nr.	Teilname
1	Kontrollbox
2	Wandhalterung
3	Blechschrabe ST4*30
4	Kunststoffstopfen
5	Schraubenknopf M6*12
6	Fernbedienung

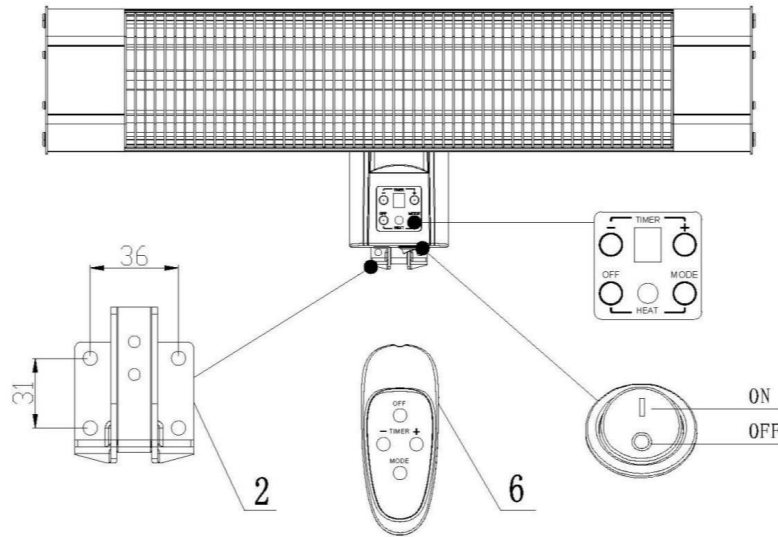
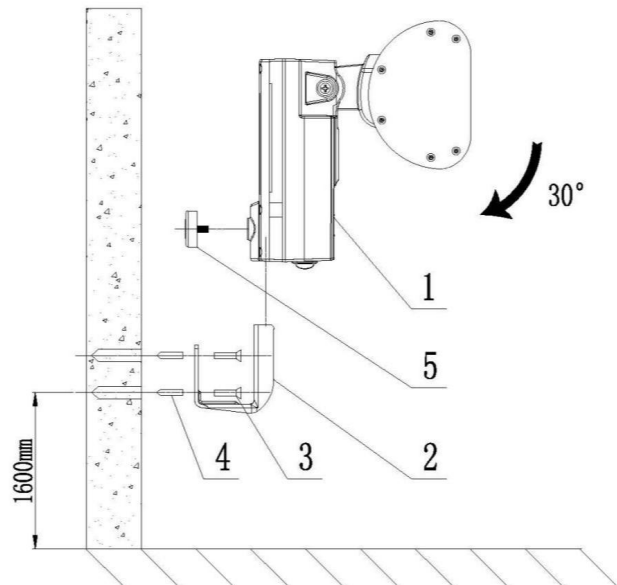
Bedienungsanleitung

Roberto.WH2400W.E

Vorsicht:

1. Kinder im Alter von 3 bis 8 Jahren dürfen das Gerät nur dann ein- und ausschalten, wenn es in der vorgesehenen normalen Betriebsposition aufgestellt oder installiert wurde und sie beaufsichtigt oder in die Bedienungsanleitung des Geräts eingewiesen wurden und die damit verbundenen Gefahren verstehen. Kinder im Alter von 3 bis 8 Jahren dürfen das Gerät nicht einstecken, einstellen, reinigen oder Wartungsarbeiten durchführen.
VORSICHT -- Einige Teile dieses Produkts können sehr heiß werden und Verbrennungen verursachen. Besondere Vorsicht muss geboten werden, wenn Kinder und gefährdete Personen anwesend sind.
2. Der Heizstrahler darf nicht unmittelbar unter einer Steckdose aufgestellt werden.
3. Benutzen Sie diesen Heizstrahler nicht mit einer Programmierung, einer Zeitschaltuhr oder einem anderen Gerät, das diesen Heizstrahler automatisch einschaltet, weil ein Brandrisiko besteht, wenn der Heizstrahler abgedeckt oder falsch positioniert ist.
4. Verwenden Sie den Heizstrahler nicht in unmittelbarer Nähe einer Badewanne, einer Dusche oder eines Schwimmbeckens.
5. Stellen Sie das Gerät nicht in der Nähe von Vorhängen und/oder anderen brennbaren Gegenständen. Andernfalls besteht die Gefahr, dass das Gerät Feuer verursacht.
6. Decken Sie das Gerät während des Betriebs oder kurz nach dem Abschalten nicht ab.
7. Wickeln Sie das Netzkabel nicht um das Gerät.
8. Verwenden Sie das Gerät nicht an Orten, an denen ätzende oder flüchtige Luft vorhanden ist, z. B. Staub, Dampf, Gas usw.
9. Verwenden Sie das Gerät nicht als Wäschetrockner oder Handtuchrockner.
10. Verwenden Sie das Gerät nicht als Saunaheizstrahler.
11. Verwenden Sie das Gerät nicht als Raumheizstrahler von Wärmespeicher.
12. Verwenden Sie das Gerät nicht an Orten von der Vermehrung und Aufzucht der Tiere.
13. Verwenden Sie das Gerät nicht in einem Heizsystem eines Warmluftzentrums.
14. Tauchen Sie das Gerät nicht in Wasser zur Reinigung ein.
15. Das Gerät hat während des Betriebs eine hohe Temperatur. Es bleibt auch nach dem Abschalten noch eine Zeit lang heiß. Wenn Sie es während dieser Zeit berühren, besteht möglicherweise Gefahr.
16. Das Gerät muss vorsichtig gehandhabt werden und keine Vibrationen oder Stöße auftreten.
17. Das Gerät muss während des Betriebs sicher geerdet sein.

18. Wenn das Gerät beschädigt ist, muss es von einem professionellen Reparaturteam repariert werden.
19. Wenn das Netzkabel beschädigt ist, muss es durch den Hersteller, seinen Kundendienst oder ähnlich qualifizierte Personen ersetzt werden, um Gefahren zu vermeiden.
20. Halten Sie bei der Montage Abstand zu Brettern oder brennbarem Material.
21. Das Gerät kann nicht von Personen (einschließlich Kinder) mit eingeschränkten physischen, sensorischen oder geistigen Fähigkeiten oder mangels Erfahrung und Kenntnis benutzt werden, es sei denn, dass sie von einer für ihre Sicherheit zuständige Person beaufsichtigt wurden oder von ihrer Gebrauchsanweisung des Geräts erhielten.
22. Das Gerät ist nur für den Gebrauch im Haushalt bestimmt. Es darf nicht auf Baustellen, in Gewächshäusern, Scheunen oder Ställen verwendet werden, wo es brennbaren Staub gibt.
23. Der Kopf des Geräts ist während des Betriebs sehr heiß. Ziehen Sie den Stecker aus der Steckdose und warten Sie, bis das Gerät abgekühlt ist, bevor Sie es reinigen.
24. Das Gerät sollte an einer gut sichtbaren und erreichbaren Steckdose angeschlossen werden.
25. Das Gerät ist nur für den Außenbereich geeignet.

WARNUNG:

Das Gerät ist nicht mit einer Vorrichtung zur Regelung der Raumtemperatur ausgestattet. Verwenden Sie diesen Heizstrahler nicht in kleinen Räumen, wenn diese von Personen bewohnt werden, die nicht in der Lage sind, den Raum selbständig zu verlassen, es sei denn, dass es eine ständige Aufsicht gewährleistet wird.

Vorbereitung:

1. Vorbereiten Sie einen Kreuzschlitzschraubendreher.
2. Lesen Sie diese Bedienungsanleitung vor der Montage und Verwendung sorgfältig durch. Bewahren Sie diese Anleitung an einem geeigneten und sicheren Ort auf, um sie bei Bedarf wieder verwenden zu können.

Bedienung:

1. Schließen Sie das Gerät an eine Steckdose an. Vergewissern Sie sich, dass die Stromversorgung mit der Nennleistung übereinstimmt.
2. Drücken Sie den Hauptschalter an der Unterseite der Kontrollbox. Die Markierung „-“ in der Digitalanzeige beginnt zu blinken und zeigt an, dass sich der Heizstrahler im Standby-Modus befindet. Drücken Sie die MODE-Taste auf dem Bedienungsfeld oder der Fernbedienung, um der Heizstrahler einzuschalten oder auf eine höhere Leistung zu stellen. Die Leistungsstufen 1, 2 und 3 werden auf der Digitalanzeige angezeigt. Drücken Sie die Taste TIMER „+/-“ auf dem Bedienungsfeld oder der Fernbedienung, um den Timer zwischen 0-9 Stunden einzustellen. „0“ bedeutet, dass der Timer ausgeschaltet ist. Die Ziffern der Leistungseinstellungen und des Timers werden zyklisch angezeigt: Leistungseinstellungen für zehn Sekunden, Timer blinkt für fünf Sekunden.
3. Um das Gerät in den Standby-Modus zu schalten, drücken Sie die OFF-Taste auf dem Bedienungsfeld oder der Fernbedienung. Die Markierung „-“ in der Digitalanzeige beginnt wieder zu blinken.
4. Um das Gerät auszuschalten, drücken Sie den Hauptschalter auf der linken Seite des Geräts.

Entsorgung von Geräten und Batterien



Nach der Umsetzung der europäischen Richtlinie 2002/96/EU in die nationale Rechtsordnung gilt Folgendes:

Elektro- und Elektronikgeräte dürfen nicht über den Hausmüll entsorgt werden. Verbraucherinnen und Verbraucher sind gesetzlich verpflichtet, Elektro- und Elektronikgeräte am Ende ihrer Nutzungsdauer bei den dafür eingerichteten öffentlichen Sammelstellen oder Verkaufsstellen abzugeben. Einzelheiten hierzu werden durch das nationale Recht des jeweiligen Landes festgelegt. Dieses Symbol auf dem Produkt, der Gebrauchsanweisung oder der Verpackung weist darauf hin, dass ein Produkt diesen Vorschriften unterliegt. Durch Recycling, Wiederverwendung der Materialien oder andere Formen der Verwertung von Altgeräten leisten Sie einen wichtigen Beitrag zum Schutz unserer Umwelt.

Reinigung:

Trennen Sie das Gerät vor der Reinigung vom Stromnetz. Es sollte mit einem feuchten Tuch abgewischt werden. Verwenden Sie nicht zu viel Wasser.

Fig.A

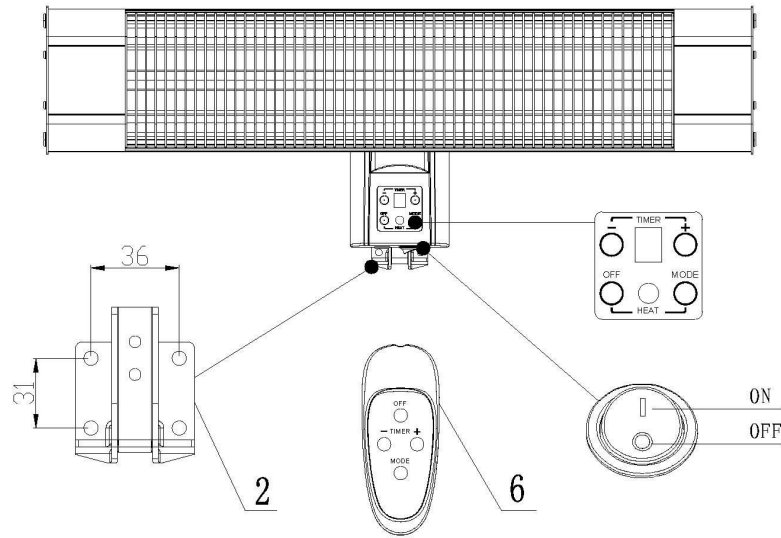
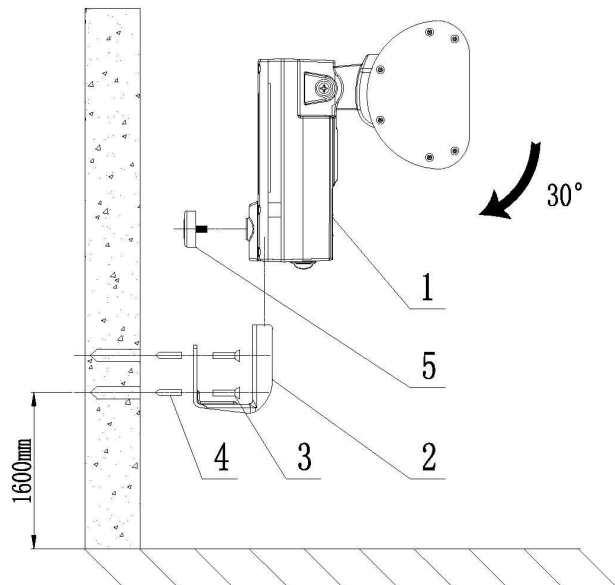

Fig.B



Part List

No.	Part Name
1	Control Box
2	Wall Bracket
3	Tapping Screw ST4*30
4	Plastic Plug
5	Screw Knob M6*12
6	Remote Controller

Instruction Manual

Roberto.WH2400W.E

Cautions:

- Children aged from 3 years and less than 8 years shall only switch on/off the appliance provided that it has been placed or installed in its intended normal operating position and they have been given supervision or instruction concerning use of the appliance in a safe way and understand the hazards involved. Children aged from 3 years and less than 8 years shall not plug in, regulate and clean the appliance or perform user maintenance.
CAUTION -- Some parts of this product can become very hot and cause burns. Particular attention has to be given where children and vulnerable people are present.
- The heater must not be located immediately below a socket-outlet.
- Do not use this heater with a programmer, timer or any other device that switches the heater on automatically, since a fire risk exists if the heater is covered or positioned incorrectly.
- Do not use this heater in the immediate surroundings of a bath, a shower or a swimming pool.
- Do not place the unit close to curtain and/or other flammable objects. Otherwise there will be a danger of catching fire.
- Do not cover the unit with anything during operation or a short time after it's shut down.
- Do not wrap the power supply cord on the unit.
- Do not use this unit in place where causticity or volatile air exists, i.e. dust, steam, gas, etc.
- Do not use this unit as a cloth drier or towel drier.
- Do not use this unit as a sauna heater.
- Do not use this unit as a room heater or heat storing.
- Do not use this unit in place of animal propagating and raising.
- Do not use this unit in heating system of hot air centre.
- Do not immerse this unit into water for cleaning.
- The unit is at high temperature during operation. It keeps hot for a period after shut down. Potential danger would occur when touching it during this period.
- The unit must be handled with care, and avoid of vibration or hitting.
- The unit must be securely grounded during operation.
- When damaged, the unit must be repaired by professional repairing team.
- If the supply cord is damaged, it must be replaced by the manufacturer, its service agent or similarly qualified persons in order to avoid a hazard.

20. When assembling, keep clear from any board or flammable material.
21. This appliance is not intended for use by persons (including children) with reduced physical, sensory or mental capabilities, or lack of experience and knowledge, unless they have been given supervision or instruction concerning use of the appliance by a person responsible for their safety.
22. The unit is for household use only. It's not allowed to use in building site, greenhouses, barn or stable where there's flammable dust.
23. The head of the unit is at high temperature during operation. Unplug the unit and wait till it's cool before cleaning.
24. The unit should be plugged in a socket, which is easily visible and reachable.
25. For Outdoor Use Only.

WARNING:

This heater is not equipped with a device to control the room temperature. Do not use this heater in small rooms when they are occupied by persons not capable of leaving the room on their own, unless constant supervision is provided.

Preparation:

1. Prepare a cross head screw driver.
2. Read this instruction manual carefully before installation and use. Keep this instruction manual in a proper and safe place for future use in case needed.

Operations:

1. Plug in the unit to a socket. Make sure the power supply is same as rated.
2. Press Main Switch on the bottom of the control box . The mark "-" in the digital display starts flashing showing the heater is on standby. Press MODE button on control panel or remote control to switch the heater on or to higher power. Power setting level 1, level 2, level 3 will show on the digital display. Press TIMER "+/-" button on control panel or remote control to choose the timer between 0-9 hours. "0" means the timer is off. The digits of the power settings and timer will be displayed as cycled: power settings for ten seconds, timer flashing for five seconds.
3. To shift the heater to standby mode, press **OFF** button on control panel or remote control. The mark "-" in the digital display starts flashing again.
4. To switch off the heater, press Main Switch on left side of the heater accordingly.

Disposal of appliances and batteries



After the implementation of the European Directive 2002/96/EU in the national legal system, the following applies:

Electrical and electronic devices may not be disposed of with domestic waste. Consumers are obliged by law to return electrical and electronic devices at the end of their service lives to the public collecting points set up for this purpose or point of sale. Details to this are defined by the national law of the respective country. This symbol on the product, the instruction manual or the package indicates that a product is subject to these regulations. By recycling, reusing the materials or other forms of utilising old devices, you are making an important contribution to protecting our environment.

Cleaning:

Unplug the unit before cleaning. It should be wiped with wet cloth. Do not use too much water.